

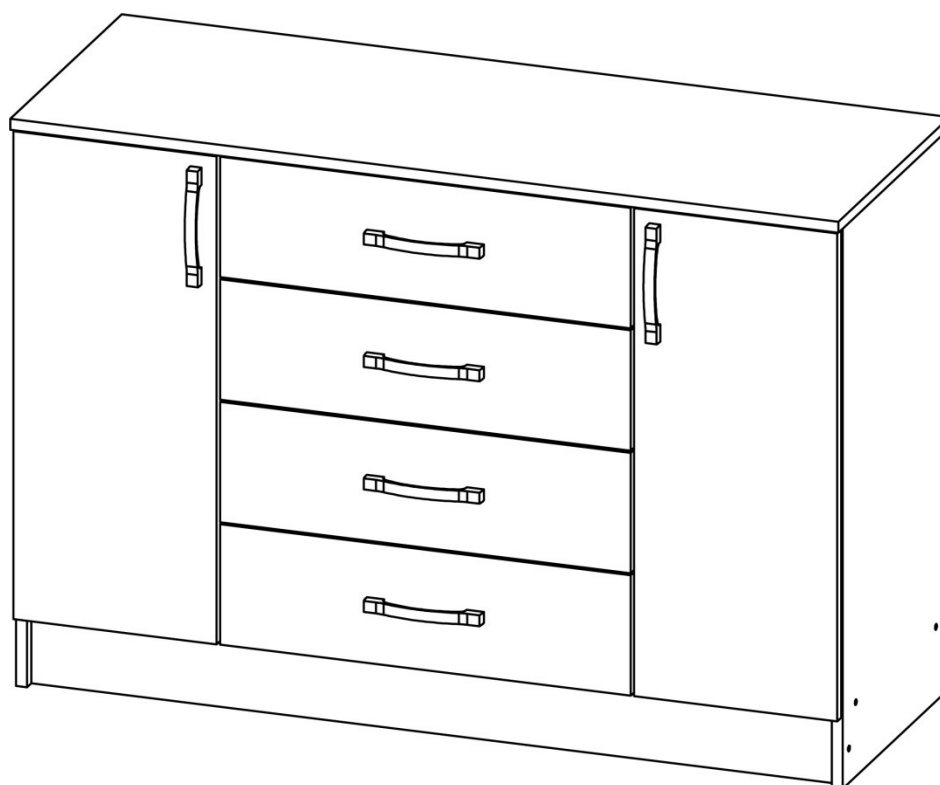

mail: dsv-zakaz@mail.ru
<http://www.dsv-mebel.ru>
тел. 8(8412)99-78-73
8(8412)99-78-75

Модульная система «Софи» Комод СКМ 1200.1











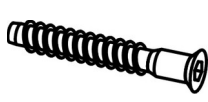

Размеры (В×Ш×Г) 830×1200×450мм

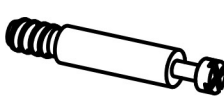

Деталировка

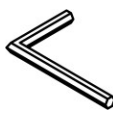
| № | Наименование | Размер, мм | Кол-во, шт | № упак. | № | Наименование | Размер, мм | Кол-во, шт | № упак. |
|-------------|--------------------|------------|------------|---------|----|-------------------|------------|------------|---------|
| ЛДСП | | | | | | | | | |
| 1 | Боковина левая | 815-426 | 1 | Уп.2 | 10 | Бок ящика правый | 120-400 | 4 | Уп.1,2 |
| 2 | Боковина правая | 815-426 | 1 | Уп.2 | 11 | Вязка ящика | 120-510 | 4 | Уп.1 |
| 3 | Крышка | 1202-445 | 1 | Уп.1 | 12 | Фасад | 180-596 | 4 | Уп.2 |
| 4 | Вязка | 1168-426 | 1 | Уп.1 | 13 | Фасад | 729-295 | 2 | Уп.2 |
| 5 | Перегородка левая | 719-426 | 1 | Уп.1 | | ЛДВП Белая | | | |
| 6 | Перегородка правая | 719-426 | 1 | Уп.1 | 14 | Задняя стенка | 746-306 | 2 | Уп.2 |
| 7 | Полка | 282-426 | 2 | Уп.1 | 15 | Задняя стенка | 746-290 | 2 | Уп.2 |
| 8 | Цоколь | 1168-80 | 1 | Уп.1 | 16 | Дно ящика | 539-398 | 4 | Уп.1 |
| 9 | Бок ящика левый | 120-400 | 4 | Уп.1, 2 | | | | | |

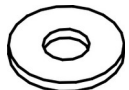
Комплектация фурнитуры

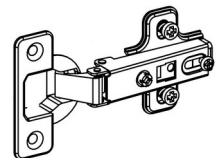
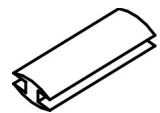
| | | | | | | | | | |
|---|------------------|---|-------------------|---|--------------------------------|--|-----------------------|---|--------------------------------|
| 17 | Евровинт 6×50мм | 18 | Евровинт 6,3x11,5 | 19 | Заглушка для Евровинта | 20 | Стяжка эксцентриковая | 21 | Шток для стяжки эксцентриковой |
|  | |  | |  | |  | |  | |
| 20 шт. | | 24 шт. | | 14 шт. | | 24 шт. | | 24 шт. | |
| 22 | Опора-наконечник | 23 | Полкодержатель | 24 | Саморез 3,5x16мм | 25 | Гвоздь | 26 | Евроключ |
|  | |  | |  | |  | |  | |
| 4 шт. | | 20 шт. | | 24 шт. | | 0,07кг | | 1 шт. | |
| 27 | Ручка | 28 | Шайба | 29 | Направляющие роликовые L 400мм | 30 | Петля накладная | 31 | Брус соединительный |
|  | |  | |  | |  | |  | |
| 6 шт. | | 16 шт. | | 4 компл. | | 4 шт. | | 718 мм | |

ОБЩИЕ ТЕХНИЧЕСКИЕ УКАЗАНИЯ ПО СБОРКЕ

Перед сборкой внимательно ознакомьтесь с данной инструкцией, проверьте комплектность деталей и фурнитуры. Для сборки элементов желательно воспользоваться помощью квалифицированных специалистов.

Работы проводите на жесткой ровной поверхности. Во избежание появления царапин, укройте ее мягким подстилочным материалом, в качестве которого можно использовать упаковку. Для работы вам понадобится евроключ (имеется в комплекте), крестовая отвертка, шуруповерт или дрель, молоток, сверло по дереву Ø 5мм.

После сборки корпуса, прежде чем закрепить задние стенки из ЛДВП необходимо измерить диагонали короба и, в случае расхождения, следует их выровнять, для того, чтобы в дальнейшем не нарушить геометрию готового изделия.

* Предприятие-изготовитель оставляет за собой право на замену материалов, фурнитуры и метизов на аналогичные, не ухудшающие качество изделия.

СБОРКА

1. На Перегородки(5,6) по разметке прикрепите полозья направляющих(29) при помощи евровинтов 6,3x11,5(18).
2. Соедините Боковины (1,2) с Вязкой (4) и Цоколем(8) при помощи евровинтов(17).

3. Соедините Перегородки(5,6) с Вязкой (4) при помощи евровинтов(17).
4. В отверстия на Боковинах(1,2) и Перегородке(5) вставьте эксцентриковые стяжки (20) .
5. В отверстия в Крышке(3) вкрутите 8 штоков от стяжки эксцентриковой(21)(см.рис1 и 2).
6. Установите Крышку(3) на каркас. Затяните стяжки(20) по часовой стрелке до упора (см рис.1 и 3).
7. Уложите каркас на пол лицевой стороной вниз, измерьте диагонали, они должны быть равны.
8. Соедините между собой Задние стенки(15) при помощи соединителя ДВП(31). Прибейте задние стенки (14,15) к каркасу при помощи гвоздей(25). Для того чтобы прибить задние стенки на стыке позиций 14 и 15 зафиксируйте их при помощи шайбы(28), которая будет удерживать ДВП и вбейте гвоздь через шайбу (см.рис.5).
9. К торцам Боковин(1,2) прибейте опоры-наконечники(22).
10. Установите модуль на опоры. В отверстия на Боковинах(1,2) и Перегородках(5,6) вставьте полкодержатели(23).

Рис.1 Сборка каркаса



Рис.2 - Установка штока эксцентрика 21



Рис.3 - Установка и фиксация стяжки эксцентрика 20

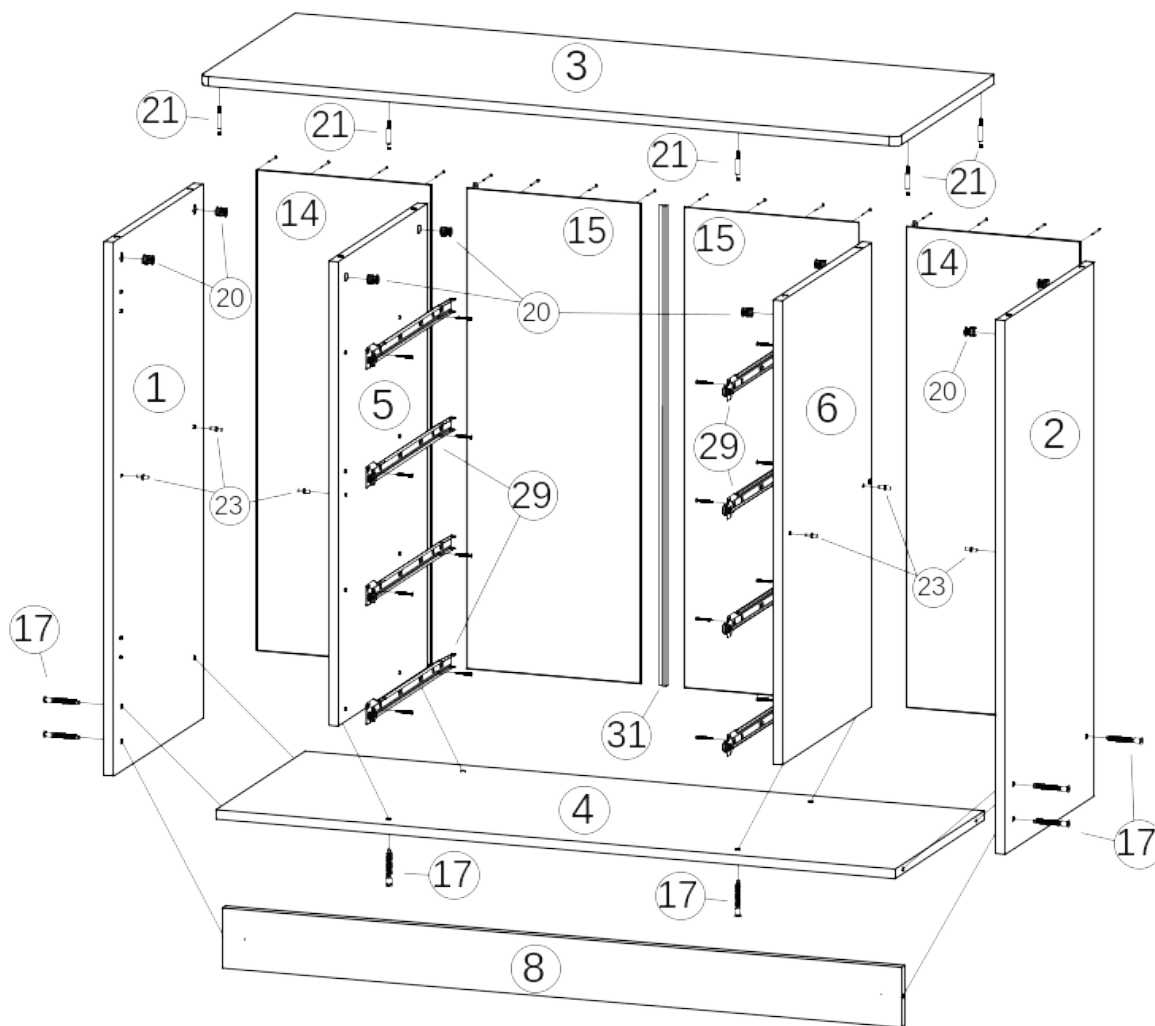

Рис.4 - 16 Установка евровинта

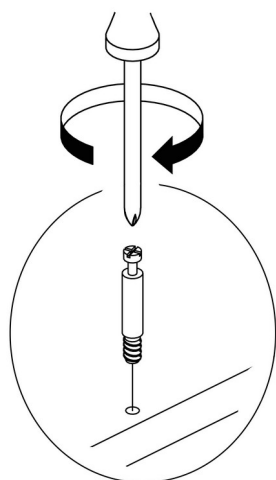

Рис.5 - Монтаж задних стенок на стыке
На рисунке показаны Гвоздь+Шайба

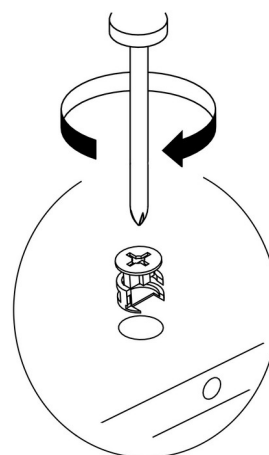

Рис.6 Сборка ящика

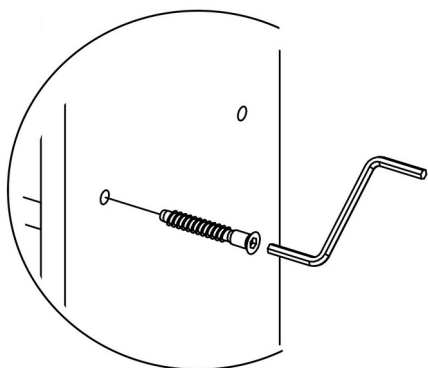

11. Соедините боковины ящика(9,10) с Вязкой(11) при помощи евровинтов(17).
12. В отверстия в Боковинах (9,10) вставьте эксцентриковые стяжки(20).
13. В Фасад(12) вкрутите 4 штока от стяжки эксцентриковой(21) (см.рис.6 и 2).
14. Соедините Фасад(12) с коробом ящика и затяните эксцентрики(20) по часовой стрелке до упора (см рис.6 и 3).
15. Уложите Дно ящика из ДВП(16) и вставьте полкодержатели(23) в отверстия на фасаде (таким образом, чтобы в сборе они находились под Дном, придерживая его). Прибейте Дно(16) к коробу ящика гвоздями(25).
16. Прикрутите направляющие(29) к коробу при помощи саморезов 3,5x16мм(24).
17. Установите ручку(27) на Фасад (12) и зафиксируйте ее при помощи винтов для ручки.

Рис.7 Окончательная сборка

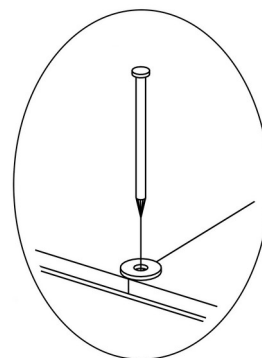
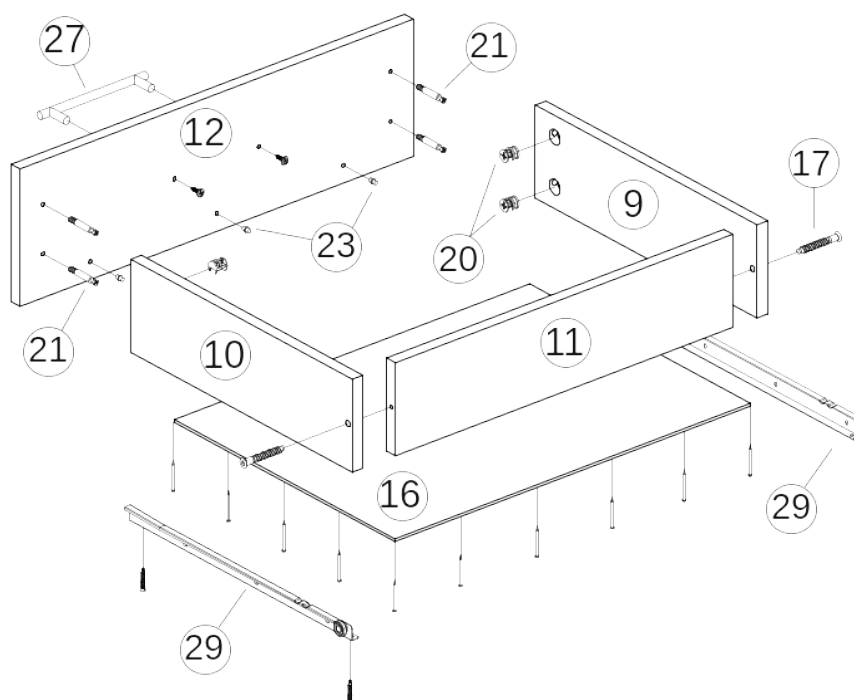

Рис.8 - Монтаж крестовины петли на боковину 30а



Рис.9 - Монтаж чашки петли на фасад 30б

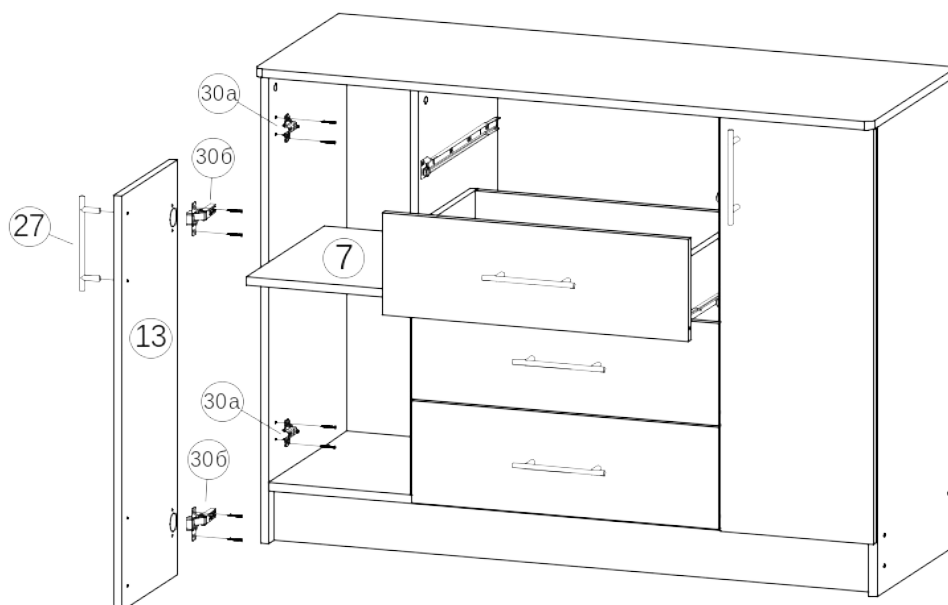

18. На Боковинах(1,2) закрепите крестовины петель (30) при помощи евровинтов 6,3x11,5(18) (см. рис.7).
- 19.В отверстия на Фасадах(13) установите чашки петель(30), выровняйте петлю и зафиксируйте при помощи саморезов 3,5x16мм(24) (см. рис.9). Навесьте фасады на корпус и отрегулируйте положение дверцы по схеме в табл. «Регулировка петель».
20. При помощи шуруповерта и сверла по дереву Ø5мм рассверлите отверстия в верхней части Фасадов(13) и закрепите ручку(27) при помощи винтов для ручки.
21. Установите ящики на место и уложите Полки(7).
22. По окончании сборки на шляпки евровинтов установите декоративные заглушки(19).

| Регулировка петель | |
|---------------------------|--|
| <p>По высоте</p> | |
| <p>По ширине</p> | |
| <p>По глубине</p> | |

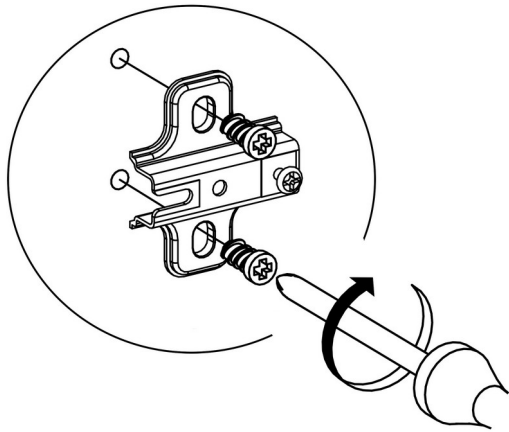
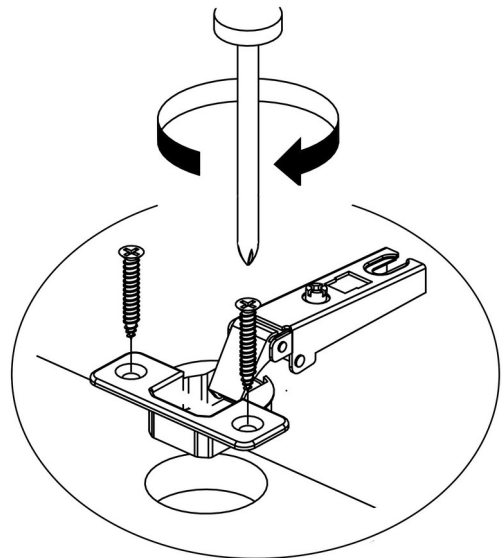
ПРАВИЛА УХОДА И ЭКСПЛУАТАЦИИ

Корпусную мебель необходимо эксплуатировать и хранить в проветриваемых помещениях с нормальным температурно-влажностным режимом, при относительной влажности воздуха 50-70% и температуре не ниже плюс 10°C.

1. Не оставляйте мебель и комплектующие вблизи отопительных приборов и источников огня.
2. Не допускайте воздействия прямых солнечных лучей во избежание изменения цвета изделий и потери товарного вида.
3. Избегайте резких перепадов температур, чрезмерной сухости и повышенной влажности в помещении.
4. Не допускайте грубого механического воздействия на мебель и комплектующие, неаккуратное обращение может привести к повреждению отделочного покрытия, стекол, зеркал и элементов крепежа. При появлении трещин и сколов на поверхности стеклоизделий или обнаружении поломок фурнитуры необходимо немедленно произвести их замену, так как дальнейшая эксплуатация поврежденных деталей может привести к травмам.
5. Не ставьте на поверхность горячие предметы без теплоизоляционных прокладок.
6. Избегайте попадания воды и технических жидкостей
7. При уходе за мебелью рекомендуется протирать поверхности влажной тканью с последующей протиркой насухо, применять аэрозоли, восковые полироли и специальные средства. Запрещается мыть мебель водой и чистить составами, содержащими спирты, растворители, соду и прочие абразивные материалы.
8. В процессе эксплуатации корпусной мебели возможно ослабление крепежных соединений, в этой связи необходимо их периодически подтягивать.

Соблюдение приведенных выше рекомендаций позволит вам продлить срок службы корпусной мебели и поможет избежать проблем при эксплуатации.

ГАРАНТИЙНЫЕ ОБЯЗАТЕЛЬСТВА

Изготовитель гарантирует соответствие мебели требованиям ГОСТ 16371-93 «Мебель. Общие технические условия» при соблюдении условий транспортировки, хранения эксплуатации и рекомендаций по уходу за мебелью.

Срок гарантии на детскую мебель и мебель для общественных помещений составляет 18 месяцев, на бытовую мебель - 24 месяца.

Гарантийный срок исчисляется с момента покупки изделия.

Потребитель имеет право на выполнение производителем гарантийных обязательств в течение всего указанного срока в случае обнаружения им дефектов производственного характера, связанных с комплектностью изделия, недостатками материалов и технологий изготовления.

Претензии по качеству изделий, должны предъявляться в магазин, где была приобретена мебель.

Гарантия не действует в случаях:

1. Несоблюдения потребителем рекомендаций производителя по хранению, эксплуатации и уходу за изделием.
2. Естественного износа элементов мебели, возникшего в процессе эксплуатации – потертости, царапины, частичная потеря цвета под воздействием ультрафиолетового излучения.
3. Механических повреждений, вызванных неграмотными действиями при транспортировке, хранении, сборке и эксплуатации корпусной мебели.
4. Повреждения деталей и комплектующих вызванные воздействием чрезмерной влажности и резких перепадов температур, повлекшее за собой разбухание ЛДСП и прочих композитных материалов, отслоение отделочного покрытия и другие повреждения.

Основанием для получения гарантии является наличие оригинала кассового чека либо товарной накладной.

Благодарим вас за приобретение нашей продукции.

| | |
|---------------|--|
| Дата упаковки | |
| Упаковщик | |
| Номер партии | |